



軽量樹脂製運搬車

KARTIO

新型 カルティオ

耐荷重200kgクラス台車 最軽量 ※当社調べ

未体験の軽さ!! 自重8.4kgから6.8kgへ

GOOD DESIGN AWARD 2023

「やっぱり台車は軽い方がいい」をコンセプトにしたカルティオのリニューアルモデルです。

プロ仕様の丈夫さや静かさ(均等荷重 200kg、騒音値 35.5dB)はそのままに、より多くの人に使っていただけるよう、-1.6kg(約20%)の更なる軽量化を実現しました。

また、キャスター間の幅を拡げ、荷物の重量バランスを取りやすくして、安定性を向上させました。

軽い
自重 **6.8kg**

静か
騒音値 **35.5dB**

丈夫
均等荷重 **200kg**

背板: エラストマー樹脂製
柔軟なので荷物を傷つけません

パイプ: アルミ製
ブラケット: 樹脂製
スチール製から大幅に軽量化

荷物の高さによって上下に移動可能



600台からオリジナル仕様で受注承ります!!

天板と背板の色に加え、背板の社名も変更可能です

省スペース
縦置可能

※写真は防止柵(オプション)付きの台車です。

荷物落下防止柵
MPK-780-RSK

必要な時にだけ起こして使用する回転式柵(オプション)

- 材質 ●荷台:再生ポリプロピレン(PP)再生材100%
●ハンドル:アルミ ●キャスター金具:スチール
●車輪:エラストマー樹脂(タイヤ痕が付きにくい)
製造国 ●日本

発注単位1台

発注コード	品番	税抜価格(1台)	均等荷重(kg)	色	長さ×幅×高さ(mm)	ハンドル高さ(mm)	キャスター径(mm)	質量(kg)
558-4732	MPK-780-BK	¥13,457	200	ブラック	780×490×162	900	100	6.8

新型カルティオ (MPK-780) の特長

耐荷重200kgクラス
最軽量 ※当社調べ



自重 **6.8 kg**

キャスター取付位置を拡げて
安定性を向上

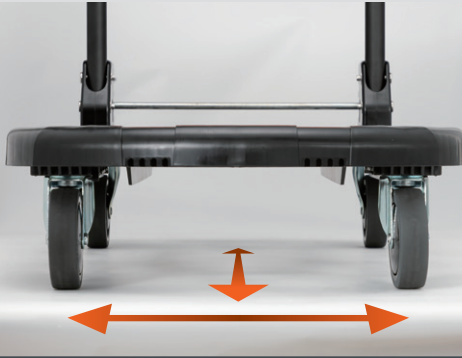

トレッド幅: 前 **+41** / 後 **+83** mm
ホイールベース: **+16.5** mm

工具不要で
ワンタッチ取付け



**ボルトレス
キャスター** 採用

オプションパーツ 荷物落下防止柵・樹脂ストッパー・ぶつかりキズ防止バンパークッション



オプション付 台車

発注コード	品番	税抜価格(1台)	均等荷重(kg)	色	仕様	長さ×幅×高さ(mm)	ハンドル高さ(mm)	キャスター径(mm)	質量(kg)
558-4735	MPK-780-BK-RSK	¥14,554	200	ブラック	荷物落下防止柵 付	780×490×162	900	100	6.9
558-4733	MPK-780-BK-JS	¥17,349			樹脂ストッパー 付				7.3
558-4734	MPK-780-BK-JS-RSK	¥18,446			樹脂ストッパー、荷物落下防止柵 付				7.5

荷物落下防止柵

発注コード	品番	税抜価格(1セット)	適合機種	質量(g)
558-4738	MPK-780-RSK	¥1,097	MPK-780シリーズ	175

樹脂ストッパー

発注コード	品番	税抜価格(1台)	適合機種	質量(g)
558-4737	MPK-780-JS	¥3,891	MPK-780シリーズ	521

ぶつかりキズ防止バンパークッション

発注コード	品番	税抜価格(1本)	色	適合機種	質量(g)
555-9393	MPK720-BP-OR	¥1,613	オレンジ	MPK-720シリーズ、 MPK-780シリーズ	470
555-9394	MPK720-BP-BK		ブラック		

カルティオ (MPK-720) もしばらく併売します。

総発売元 **トラスコ中山株式会社**

〒105-0004
東京都港区新橋4丁目28番1号
お客様相談室 (製品に関するお問い合わせ)
TEL ☎0120-509-849
FAX ☎0120-509-839
E-mail: techno.center@trusco.co.jp

TRUSCO ●モノづくり大辞典
オレンジブック

運搬台車に関するより詳しい情報は

オレンジブック

<https://www.orange-book.com/>

ご用命は

NIKKO 創オフィス・拡コミュニケーション

株式会社日興商会



TEL 06-6487-1421 FAX 06-6482-0841

不許複製

本カタログは著作権が確立しています。無断の複製は固く禁じます。

23.12.21 d.k